

## Examen Básica Primaria Sexto Grado

1. LEE CON ATENCIÓN TODAS ESTAS INSTRUCCIONES ANTES DE QUE EMPIECES A RESOLVER LAS PREGUNTAS.
2. Este cuadro te servirá para leer todas las preguntas. La respuesta a cada una de ellas deberás registrarla a continuación de cada pregunta.
3. Cada pregunta tiene CUATRO posibles RESPUESTAS, indicadas con las letras A, B, C, D; pero sólo una de ellas es correcta.
4. Para contestar, DEBERÁS LEER CON ATENCIÓN la pregunta y ELEGIR la respuesta que consideres correcta dando un clic en el círculo correspondiente.

### Sección 1

#### ESPAÑOL

Lee con atención el siguiente texto y responde las preguntas correspondientes.

#### EL PRIMER VIAJE DE COLÓN

Colón se trasladó al puerto de Palos, donde días antes **había** comprado tres carabelas: la Santa María, la Pinta y la Niña. Reunió hombres y víveres, y al fin inició su viaje el 3 de agosto de 1492. Durante la travesía, larga y penosa, se produjeron algunos incidentes que **hubieran** podido desbaratar la empresa; pero, pese a todo, la firme voluntad de Colón y de quienes más resueltamente lo secundaban trajo el premio merecido por aquel intrépido grupo de navegantes. A los setenta días de haber salido de Palos, esto es, el 12 de octubre de 1492, Rodrigo de Triana, marinero de la Niña, gritó "¡Tierra!", y al anunciar lo que veía, no se equivocó, pues has de saber que varias veces, en días anteriores, otros **habían** gritado lo mismo y el anuncio resultó falso. Lo que Rodrigo de Triana **había** visto, según se aclararía después era una isla que los indígenas llamaban Guanahani. Los marineros la denominaron Isla de San Salvador, y fue **la primera tierra del Nuevo Mundo** que **ellos** pisaron. Luego, Colón descubrió la isla que hoy conocemos con el nombre de Cuba y poco después, ya cerca del final de su viaje, el 5 de diciembre de 1492, descubrió la isla de Santo Domingo, a la que llamó La Española. Conforme a los mapas de que disponía, Colón imaginaba estar en las costas de Asia, y con esa creencia exploró otras islas y decidió volver a España para dar a los reyes cuenta del descubrimiento.

**1** ¿Cuál es la función del primer párrafo de este texto?

- A) Abrir un debate.
- B) Precisar el título.
- C) Introducir el tema.
- D) Exponer los antecedentes.

**3** ¿Cuál de las siguientes opciones reúne de manera adecuada el orden de los sucesos más relevantes del texto?

- A) 1] Colón sale del puerto de Palos con tres carabelas.  
2] Colón llega a la isla Guanahani, descubriendo de este modo el Continente americano.  
3] Luego de haber descubierto otras islas, Colón regresó al puerto de Palos.

- B) 1] Colón sale del puerto de Palos con tres carabelas.  
2] Colón informa a los reyes españoles que ha descubierto nuevas tierras.  
3] Colón contrata a un grupo de intrépidos navegantes para continuar el viaje de exploración.
- C) 1] Colón compró, en el puerto de Palos, tres carabelas: la Niña, la Pinta y la Santa María.  
2] Colón descubrió la isla de Santo Domingo, a la que llamó la Española.  
3] Rodrigo de Triana divisa tierra firme, el 12 de octubre de 1492.
- D) 1] Colón regresó a España a los setenta días de haber salido de Palos.  
2] Colón llega a la isla Guanahani, descubriendo de este modo el Continente Americano.  
3] Rodrigo de Triana divisa tierra firme, el 12 de octubre de 1492.

**4** ¿En cuál de las siguientes fechas pudo ser descubierta la isla que hoy conocemos con el nombre de Cuba? Ayúdate de los datos que el texto aporta.

- A) El 27 de octubre 1492.
- B) El 5 de agosto de 1492.
- C) El 5 de diciembre de 1492.
- D) El 10 de diciembre de 1492

**5** El verbo **disponía** empleado en el último párrafo indica que Colón

- A) tendría que hacer sus mapas.
- B) contaba con algunos mapas.
- C) encontró unos mapas.
- D) consulta mapas.

**6** En el tercer párrafo del texto, las palabras "**la primera tierra del Nuevo Mundo**" y "**ellos**" hacen referencia, respectivamente, a

- A) la isla Guanahani y a los indígenas.
- B) la isla San Salvador y al grupo de navegantes.
- C) la Isla de Cuba y a Colón y Rodrigo de Triana.
- D) la isla de Santo Domingo y a los intrépidos marineros.

**7** Lee nuevamente el texto "El primer viaje de Colón" prestando especial atención a las palabras subrayadas. ¿Sabes por qué todas ellas comienzan con "h"?

- A) Porque todas son palabras derivadas del verbo "haber".
- B) Porque todas están en antecopretérito.
- C) Porque todas son palabras derivadas del verbo "hacer".
- D) Porque todas van antes de un verbo en participio.

Lee el siguiente texto y responde las preguntas correspondientes. Observa que en el primer párrafo se

han introducido errores ortográficos deliberadamente.

### EL VIAJE ALREDEDOR DEL MUNDO

el viaje que puede considerarse de mayor importancia después del primero de Colón, es el de circunnavegación de la tierra, realizado por la expedición de Fernando de Magallanes, Juan Sebastián de Elcano y otros marinos.

Aquellos audaces expedicionarios salieron del puerto de Sanlúcar de Barrameda el 17 de septiembre de 1519. El 13 de diciembre de este mismo año, **llegavan** a América del Sur, y al año siguiente descubrieron el paso \_\_\_\_\_ se conoce por estrecho de Magallanes. Posteriormente, mientras **navegavan** a través de un gran océano, al que llamaron Pacífico, arribaron al archipiélago asiático que \_\_\_\_\_ recibiría el nombre de Islas Filipinas. \_\_\_\_\_ de cruzar el Océano Índico, rodearon el cabo de Buena Esperanza para, finalmente, arribar a España el día 6 de septiembre de 1522.

Con ese gran viaje, en el cual se emplearon tres años para dar la vuelta al mundo, se **demostrava** la redondez de la Tierra.

- 8** Elige la opción que presente las palabras que le faltan al texto y que son necesarias para darle un sentido lógico.
- A) que desde entonces / después / Luego
  - B) que luego / antes / Al mismo tiempo
  - C) que antes / mientras esto sucedía / Desde antes
  - D) luego de que / entonces / Antes que

- 9** En el texto anterior se han subrayado tres palabras que presentan un error ortográfico. Frente a esta situación, ¿cuál es la postura **más adecuada**?
- A) Señalar qué regla se incumplió.
  - B) Sugerir el repaso de las normas ortográficas.
  - C) Realizar la corrección aplicando la norma correspondiente.
  - D) Poner en duda los conocimientos ortográficos de quien escribió.

- 10** A continuación se presentan cuatro versiones diferentes del primer párrafo del texto. Elige la opción que presente un uso correcto de las mayúsculas.
- A) El viaje que puede considerarse de mayor importancia después del primero de Colón, es el de circunnavegación de la Tierra, realizado por la expedición de Fernando de Magallanes, Juan Sebastián de Elcano y otros marinos.
  - B) El viaje que puede considerarse de mayor importancia después del Primero de Colón, es el de circunnavegación de la tierra, realizado por la expedición de Fernando de Magallanes, Juan Sebastián de Elcano y otros marinos.
  - C) El viaje que puede considerarse de mayor importancia después del primero de Colón, es el de circunnavegación de la tierra, realizado por la expedición de fernando de Magallanes, Juan Sebastián de Elcano y otros marinos.
  - D) El viaje que puede considerarse de mayor importancia después del primero de Colón, es el de circunnavegación de la tierra, realizado por la expedición de Fernando de magallanes, Juan Sebastián de Elcano y otros Marinos.

## MATEMÁTICAS

**11** A Luis le tocó ser el visitante número 3 001 010 en el parque de diversiones. ¿Cómo se lee este número?

- A) Treinta mil cientos diez.
- B) Trescientos mil diez.
- C) Tres millones diez.
- D) Tres millones mil diez.

**13** La maestra dejó leer un libro. Mariana ha leído  $\frac{3}{4}$  partes, Juan lleva  $\frac{1}{3}$  y Daniela  $\frac{5}{8}$ . ¿En cuál de las opciones se indica el orden del que ha leído **más** al que ha leído **menos**?

- A) Mariana, Daniela, Juan.
- B) Mariana, Juan, Daniela.
- C) Juan, Daniela, Mariana.
- D) Daniela, Mariana, Juan.

**14** Considera la siguiente figura:

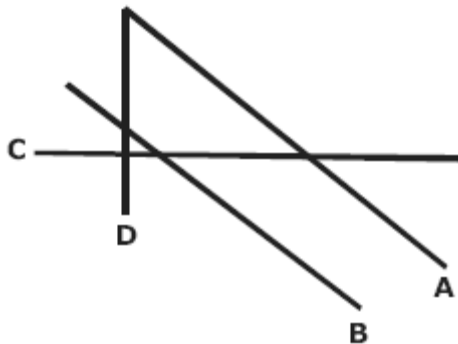

¿Cuáles rectas son perpendiculares?

- A) A y B
- B) B y C
- C) C y D
- D) A y D

**15** Ana va a lanzar un dado. ¿Qué probabilidad hay de que caiga 3?

- A)  $\frac{1}{6}$

- B)  $\frac{1}{3}$
- C)  $\frac{3}{6}$
- D)  $\frac{5}{6}$

**16** A Gerardo le hicieron un descuento del 5% en la compra de un carro. ¿Cuál número decimal corresponde a este porcentaje?

- A) 5
- B) 0.5
- C) 0.05
- D) 0.005

**17** Una mueblería tiene el 25% de descuento en todos sus productos. Rosario va a comprar una recámara que cuesta \$12 400.00, ¿cuánto le descontarán?

- A) \$ 9 300
- B) \$ 3 100
- C) \$ 496
- D) \$ 310

**18** El número veinte mil cuatrocientos tres se escribe:

- A) 20 430
- B) 20 340
- C) 20 403
- D) 24 043

**19** Una lata de duraznos en almíbar dice en su etiqueta que pesa 0.480 kg. ¿Qué fracción representa este peso?

- A)  $\frac{48}{1000}$
- B)  $\frac{480}{1000}$
- C)  $\frac{0.480}{1000}$

- D)  $\frac{0.48}{1000}$

Continuar

## Sección 2

**20** ¿Cuál de las siguientes afirmaciones es correcta?

- A) El radio de la circunferencia también es una cuerda.
- B) El radio de la circunferencia mide el doble del diámetro.
- C) La medida del diámetro de la circunferencia equivale al cuadrado del radio.
- D) El diámetro de la circunferencia es la cuerda más grande.

**21** Observa la siguiente plantilla.

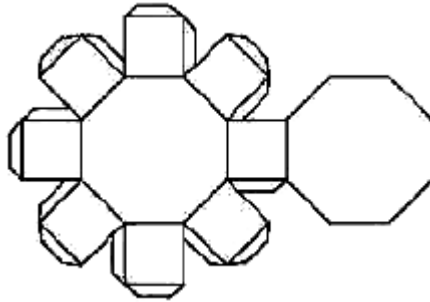

¿Cuál de los siguientes prismas se forma con ella?

- A)



- B)

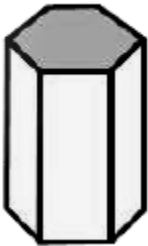

C)

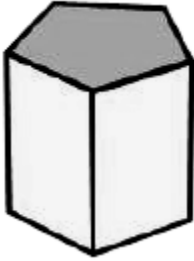

D)

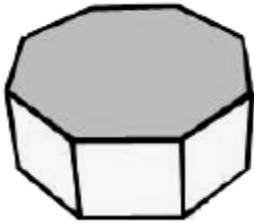

**22** Si para endulzar 1.5 litros de agua necesito 90 g de azúcar, ¿cuántos gramos ocuparé para 4 litros si quiero que quede igual de dulce?

- A) 180
- B) 240
- C) 360
- D) 400

**23** Raúl quiere construir un prisma de cartulina con las dimensiones que se muestran en la siguiente figura:

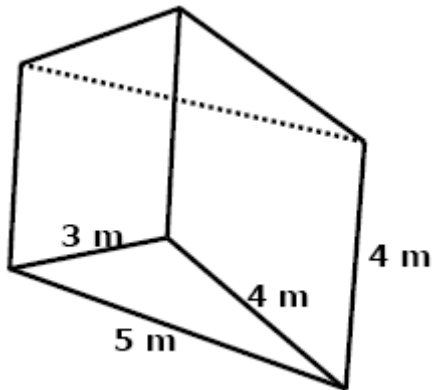

Considerando que los lados de la cara triangular que miden 3 m y 4 m son perpendiculares, ¿cuántos metros cuadrados de cartulina necesita como mínimo?

- A) 26
- B) 48
- C) 54
- D) 60

**24** Las calificaciones de los exámenes de español de Alejandro fueron las siguientes:  
8.2, 8.5, 7.3, 8.3, 8.8  
¿Cuál es su promedio de estas calificaciones?

- A) 7.3
- B) 8.2
- C) 8.4
- D) 41.1

**25** ¿Cuál es el área, en metros cuadrados, de la cubierta rectangular de una mesa que mide 0.8 metros de largo por 0.6 metros de ancho?

- A) 0.048
- B) 0.48
- C) 4.8
- D) 48

**26** Claudia compra un galón de pintura que equivale a 3.785 litros. ¿Cuántos litros obtendrá si compra 38 galones?

- A) 143.830
- B) 314.155
- C) 41 785
- D) 143 830

**27** Un carpintero elabora cajas con las siguientes medidas:

	<b>Caja 1</b>	<b>Caja 2</b>	<b>Caja 3</b>
Ancho	5 cm	10 cm	20 cm
Altura	2 cm	4 cm	8 cm
Largo	11 cm	22 cm	44 cm

¿Cuál es el factor de proporcionalidad entre las magnitudes de la caja 1 y la 3?

- A) 1
- B) 2
- C) 3
- D) 4

**28** ¿Cuáles son las coordenadas del punto señalado en el siguiente plano cartesiano?



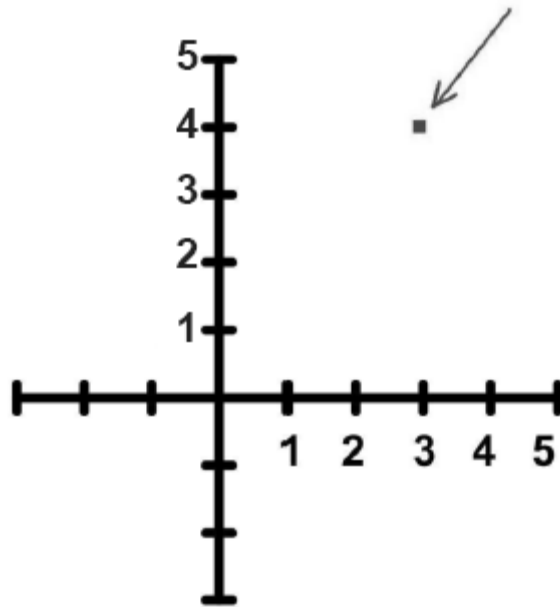

- A) (4,3)
- B) (4,4)
- C) (3,3)
- D) (3,4)

**29** Observa la siguiente figura.

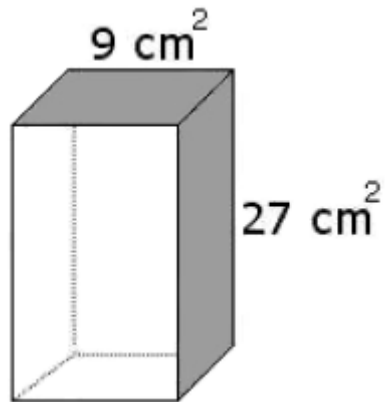

Si las áreas de dos de sus caras miden  $9 \text{ cm}^2$  y  $27 \text{ cm}^2$ , respectivamente, ¿cuál es el área total de la figura?

- A)  $99 \text{ cm}^2$
- B)  $108 \text{ cm}^2$
- C)  $117 \text{ cm}^2$
- D)  $126 \text{ cm}^2$

**30** La capacidad de un cine es de 250 personas. Si en una función quedaron desocupadas 45 butacas, ¿qué porcentaje del cine se ocupó?

- A) 18.0%

- B) 82.0%
- C) 112.5%
- D) 205.0%

## ESPAÑOL

A continuación se presenta una entrevista realizada por Jorge Luis Íñiguez. Léela y responde las preguntas correspondientes. De manera intencional, en el primer párrafo no lleva acento escrito una palabra que lo requiere.

### Arte, pasión y tristeza

Llegué a las 22:00 h a casa de Carlos Arturo López, tal como **el** me lo pidió. Toqué tres veces el timbre y esperé no más de cuarenta segundos. Después de este tiempo fui recibido con un familiar “¿Cómo estás?, Jorgito” y un muy efusivo abrazo, **como si** nos conociéramos de toda la vida. Después de lo **cual** me invitó a pasar.

Cuando llegamos a su estudio, acomodó dos sillas y dispuso como mesa de centro una caja de madera en donde guardaba sus acuarelas que, por su forma y por lo maltratada que estaba, parecía muy antigua. En la pared tenía el cartel de una obra de teatro donde se leía:

—¿Quién mató al Comendador?  
—(Todos) ¡Fuente Ovejuna, Señor!

—Ponte cómodo —dijo señalando una de las sillas.

Entonces pensé que era el momento idóneo para iniciar con la sesión de preguntas y respuestas. Cuando le pregunté que en dónde había nacido, Carlos respondió que había nacido en 1975 en Morelia, Michoacán. No obstante, debido al empleo de su padre, pasó sus primeros años viajando de ciudad en ciudad, y no fue sino hasta que contaba ya con siete años de edad, que finalmente se establecieron en el Distrito Federal.

Ya en la adolescencia, después de concluir la educación preparatoria, ingresó a la Escuela Nacional de Artes Plásticas (ENAP), y para ello contó con el apoyo de su madre y su abuelo. Fue allí donde descubrió su verdadera pasión.

—¿Por qué decidiste entrar a la ENAP?

—Cuando decidí entrar a la ENAP fue porque Adrianita, una novia que tuve, me convenció de hacerlo.

—¿Cuándo comenzaste a pintar?

—Yo ya pintaba en la preparatoria y la verdad es que también tenía facilidad para la escultura. Ya sabes, los trabajos que te dejan en la escuela... Siempre sacaba dieces y ganaba en los concursos de educación artística. Pero ya estando en la ENAP me di cuenta de que no sólo era fácil... ¡En serio tenía talento!, y de ser sólo un gusto se transformó en una pasión.

Cerca de diez minutos estuvo hablando. ¿O fueron quince? No sé, quizás fueron más. La verdad es que perdí la noción del tiempo.

Luego que hubo terminado, agradecí su franqueza y nos despedimos. “Que te vaya bien, Jorgito”, dijo, utilizando nuevamente el diminutivo.

**31** Elige la opción en la que aparece el propósito de esta entrevista.

- A) Que el público conozca al pintor y escultor Carlos Arturo López.
- B) Que el público conozca la Escuela Nacional de Artes Plásticas.

- C) Que el público se interese por la pintura y la escultura.
- D) Que el público conozca la casa del pintor y escultor Carlos Arturo López.

**32** ¿De qué trata la entrevista?

- A) Del pintor y escultor Carlos Arturo López.
- B) De la producción artística de Carlos Arturo López.
- C) De la Escuela Nacional de Artes Plásticas.
- D) De los pintores nacidos en el estado de Michoacán.

**33** ¿Cuál de las siguientes opciones presenta una opinión?

- A) Cuando llegamos a su estudio, acomodó dos sillas y dispuso como mesa de centro una caja de madera en donde guardaba sus acuarelas que, por su forma y por lo maltratada que estaba, parecía muy antigua.
- B) Llegué a las 22:00 h a casa de Carlos Arturo, tal como el me lo pidió. Toqué tres veces el timbre y esperé no más de cuarenta segundos.
- C) Yo ya pintaba en la preparatoria y la verdad es que también tenía facilidad para la escultura. Ya sabes, los trabajos que te dejan en la escuela.
- D) Luego que hubo terminado, agradecí su franqueza y nos despedimos. "Que te vaya bien, Jorgito", dijo, utilizando nuevamente el diminutivo.

**34** Si tuvieras que hacer una transcripción de esta entrevista, ¿cuál de los siguientes datos tendrías que transcribir de manera textual?

- A) Carlos Arturo López nació en Morelia, Michoacán en 1975.
- B) Cuando llegamos a su estudio, acomodó dos sillas y dispuso como mesa de centro una caja de madera en donde guardaba sus acuarelas que, por su forma y por lo maltratada que estaba, parecía muy antigua.
- C) Cerca de diez minutos estuvo hablando. ¿O fueron quince? No sé, quizás fueron más. La verdad es que perdí la noción del tiempo.
- D) Luego que hubo terminado agradecí su franqueza y nos despedimos, "Que te vaya bien", dijo.

**35** ¿Cuál de las siguientes partes tomadas del texto presenta una acotación?

- A) ...—¿Cuándo comenzaste a pintar?...
- B) ...—(Todos) ¡Fuente Ovejuna, Señor!...
- C) ...—dijo señalando una de las sillas...
- D) ...ingresó a la Escuela Nacional de Artes Plásticas (ENAP)...

**36** ¿Sabes por qué están escritas con acento las palabras *Cómo*, *Por qué* y *Cuándo* que aparecen en el texto?

- A) Porque son palabras que introducen preguntas.
- B) Porque van después de un signo de puntuación.
- C) Porque son palabras.
- D) Porque van después de un punto.

**37** ¿Cuál de las siguientes palabras tomadas del primer párrafo debe llevar acento escrito?

- A) el
- B) como
- C) si
- D) cual

Continuar

### Sección 3

Lee el siguiente cuento y después contesta las preguntas correspondientes:

Pasar por el cementerio

Alguien estaba respirando en mi cuello. Alguien a quien no podía ver, ni tocar. Era un aliento helado, que me ponía la carne de gallina. Prendí la luz de la mesa de noche. Nada. No había nadie más que yo en mi cuarto. Pero sentía una presencia, como si alguien estuviera detrás de mí. Mi corazón latía muy rápido, estaba muy asustado. Estaba solo en mi cuarto. O bueno, casi solo. Porque había alguien ahí conmigo, aunque yo no sabía quién era. Me cubrí la cabeza con las cobijas. De pronto, sentí una mano en mi hombro, sobre las cobijas. Lancé un grito desgarrador.

—¡Tranquilo, Pepe! —me dijo una voz perfectamente humana— ¿Qué te pasa?

Era mi vieja nana, Tencha. Aparté las cobijas y la abracé.

—Siento que alguien me respira en el cuello —le dije, seguro de que me creería. Mi nana cree todo lo que yo le digo, pero también sabe cuando le estoy diciendo mentiras.

—Estás asustado porque tus papás tuvieron que salir de la ciudad —me dijo. Pero de pronto se me quedó mirando y sus ojos se abrieron mucho.

—¿Qué? —le pregunté.

—Tú traes un muerto pegado en la espalda —me dijo.

Me le quedé viendo, aterrado. Mamá dice que la nana Tencha es muy supersticiosa, pero ella sabe mucho de muertos y espantos

. —¿Y ahora qué hago?

—Debes deshacerte de él.

—¿Pero cómo? —volví a preguntar, cada vez más desesperado.

—¿Pasaste hoy por algún cementerio?

—Sí —le dije.

Entonces le conté. Ese día había ido a andar en bici con mis amigos Santiago y Mario pero cuando regresábamos, nos perdimos. De pronto, estábamos en lo alto de una loma, detrás de una pequeña barda. Toda la ladera de la loma estaba llena de tumbas. La única forma de bajar era cruzar el panteón para salir a la carretera que se veía del otro lado, así que lo hicimos. Pero al pasar junto a las tumbas, me fijé en una que se veía abandonada. No tenía flores y estaba toda sucia. De repente, sentí como que alguien me jalaba la bici y tuve que hacer fuerza para avanzar. Creí que me había atorado en alguna piedra.

—No fue ninguna piedra —dijo la nana—. Fue el alma de ese pobre muerto abandonado. Se te pegó. Hay que ir de nuevo al cementerio y ponerle flores.

La nana se quedó conmigo toda la noche, hablándole al muerto, diciéndole que debía volver a su tumba. Yo sentía su aliento frío y su presencia pegada a mi espalda. Al día siguiente, apenas amaneciendo, cortamos algunas flores y fuimos al panteón. Mientras mi nana rezaba, limpié la tumba abandonada y le puse las flores frescas.

Entonces el aliento en mi cuello desapareció. Una débil luz brilló y creí ver una silueta humana que, lentamente, volvía a meterse en la tumba. A veces, los muertos se te pegan. Eso puede ocurrir cuando pasas por un cementerio.

**39** Elige la opción que mejor describa el habla del narrador.

- A) En primera persona: cuenta y vive sus experiencias, sus pensamientos, sus sentimientos.
- B) En tercera persona: tiene conocimiento total y absoluto de los hechos. Sabe lo que piensan y sienten los personajes.
- C) En primera persona: es un personaje que acompaña al protagonista de la historia, describiendo sus experiencias, pensamientos o sentimientos.
- D) En tercera persona: sólo cuenta lo que puede observar, lo que está aconteciendo, lo que están haciendo los personajes.

**40** ¿Cuál es el tema central del texto?

- A) El miedo.
- B) La locura.
- C) La soledad de los cementerios.
- D) El amor entre un niño y su nana.

**41** Elige la opción que presenta el planteamiento, el nudo y el desenlace del texto.

- A) **Planteamiento.** Un niño siente mucho miedo porque percibe el aliento helado de alguien a quien no puede ver ni tocar.  
**Nudo.** La nana le dice al niño que se tranquilice; sin embargo, ésta descubre que el niño trae un muerto pegado en la espalda y le pregunta que si había pasado por algún cementerio. El niño le cuenta a su nana que por la mañana había salido a pasear en bicicleta con sus amigos, pero luego se perdieron y tuvieron que cruzar por un cementerio. Al pasar por una tumba abandonada, sintió que algo lo detenía y no lo dejaba avanzar. La nana se queda toda la noche con él, pidiéndole al muerto que regrese a su tumba.  
**Desenlace.** A la mañana siguiente el niño y su nana van al panteón y, mientras ella reza ante la tumba, el niño limpia la tumba y le pone flores. El niño cree ver una silueta humana que lentamente se metía en la tumba y desaparece el aliento que había sentido en su cuello.
- B) **Planteamiento.** Los padres de un niño tienen que salir repentinamente de la ciudad y dejan a su hijo en compañía de Tencha, su nana. Al verse abandonado, el niño comienza a sentir

mucho miedo y llama a su nana para que lo acompañe y le cuente algunas historias. La nana le dice al niño que se tranquilice.

Nudo. La nana, que es muy supersticiosa, empieza a contarle historias de muertos y fantasmas, creyendo que así lograría que el niño se durmiera. La nana le dice al niño que trae un muerto pegado en la espalda y que si no se duerme éste se lo llevará al cementerio. El niño le promete a su nana que irá a la mañana siguiente al cementerio con sus amigos, Santiago y Mario, con el propósito de convencerse de que ahí no pasa nada, y así poder superar su miedo a los muertos y fantasmas. Luego, al pasar por una tumba abandonada, el niño siente que algo le jala la bicicleta y no lo deja avanzar. La nana se queda toda la noche con el niño, pidiéndole al muerto que regrese a su tumba y deje en paz al niño.

Desenlace. A la mañana siguiente el niño y sus amigos regresan al cementerio y se ponen a limpiar las tumbas y a adornarlas con flores frescas. El miedo a los muertos había desaparecido.

- C) Planteamiento. Una mañana, Pepe y su nana visitan el cementerio para limpiar y ponerle flores a una tumba abandonada.

Nudo. Al momento en que el niño pasaba por el panteón, siente que un muerto lo detiene y no lo deja pasar. Él siente un aliento helado en su cuello y lanza un grito desgarrador. La nana, entonces, descubre que el niño trae un muerto pegado en la espalda.

Desenlace. Más tarde, de regreso en su casa, la nana se queda toda la noche con el niño, rezándole al muerto para que regrese a su tumba. Finalmente, el muerto deja en paz al niño.

- D) Planteamiento. Una noche oscura y fría, un niño descubre que trae un muerto pegado en la espalda.

Nudo. Más tarde, el niño empieza a sentir que alguien se encuentra en su habitación y, lleno de terror, llama a su nana para que lo acompañe. Al ver la angustia del niño, la nana intenta tranquilizarlo pidiéndole al muerto que regrese a su tumba.

Desenlace. El niño y su nana van al panteón para comprobar que el muerto finalmente ha regresado a su tumba.

**42** ¿Quién es el personaje principal del cuento?

- A) El muerto.
- B) La nana.
- C) Mario.
- D) Pepe.

**43** ¿Cómo es el ambiente en el que se desarrolla la mayor parte de los acontecimientos que se narran en el texto?

- A) Es una mañana calurosa, tres niños se encuentran jugando en lo alto de una loma detrás de una pequeña barda.
- B) Es de noche, un niño y su nana se encuentran platicando en la recámara de éste.
- C) Es de día, un niño y dos de sus amigos van en bicicleta por un panteón.
- D) Amanece, un niño se encuentra cortando flores en el jardín de su casa.

**44** ¿En cuál de las siguientes opciones se transcribe una afirmación del narrador?

- A) "A veces los muertos se te pegan. Eso puede ocurrir cuando pasas por un cementerio."
- B) "Estás asustado porque tus papás tuvieron que salir de la ciudad."
- C) "Fue el alma de ese pobre muerto abandonado."
- D) "Tú traes un muerto pegado en la espalda."

**45** ¿Para qué regresaron al cementerio el niño y su nana?

- A) Para investigar qué era lo que había provocado que el niño se atorara y detuviera su marcha el día anterior, cuando pasaba en bicicleta por el panteón.
- B) Para asegurarse de que nada raro pasaba en el cementerio y que el niño se diera cuenta de que las historias de muertos y de fantasmas son sólo un invento de la imaginación.
- C) Para que el muerto que traía el niño pegado en la espalda regresara a su tumba.
- D) Para rezar y limpiar las tumbas que estaban sucias y abandonadas.

**46** De acuerdo con lo que se dice en el cuento, ¿cómo era Tencha?

- A) Una persona joven que tenía un gran cariño por Pepe.
- B) Una niña temerosa a la que le gustaba contar cuentos de espantos.
- C) Una mujer de edad avanzada que creía en asuntos mágicos y fantásticos.
- D) Una mujer vieja que disfrutaba atemorizando a los niños con historias de fantasmas.

**47** La frase del texto que dice "Era un aliento helado, que me ponía la carne de gallina", quiere decir que

- A) debido al intenso frío, la piel de Pepe tomó una apariencia blanquecina, como las plumas de las gallinas.
- B) al quedar oculto debajo de las cobijas, Pepe parecía una gallina escondida entre sus plumas.
- C) Pepe sintió tanto frío de repente, que su cuerpo empezó a temblar como una gallina temerosa.
- D) Pepe sentía tanto miedo que su piel tomó la apariencia de la piel de una gallina desplumada.

Lee lo siguiente:

Nos gustó tanto el cuento "Pasar por el cementerio", que acordamos escribir una nueva parte al relato. Éste es el primer borrador del escrito de María:

*Esa misma tarde llegaron mis papás a casa, después de haber visitado a mis abuelos: se veían cansados, pues el viaje había sido largo y tedioso.*

*Hola, Pepe dijo mi mamá sin mucho ánimo.*

*Luego, dirigiéndose a la nana Tencha ¿Cómo se portó el niño?*

*Muy bien respondió la nana.*

*Luego de guardar el auto, mi papá nos dijo, a manera de saludo:*

*Al fin en la tranquilidad y la paz de casa y nos dio un abrazo.*

*Mi nana y yo nos miramos.*

*Ardía en deseos de contarles a mis padres de la aventura de terror que habíamos pasado.*

**48** Al revisar el primer borrador, la maestra dijo a María que debía utilizar guiones largos (—) para indicar los diálogos de los personajes. ¿En qué opción están **todos** los guiones largos que necesita el trabajo de María?

- A) —Esa misma tarde llegaron mis papás a casa, después de haber visitado a mis abuelos, se veían cansados, pues el viaje había sido largo y tedioso.  
—Hola, Pepe dijo mi mamá sin mucho ánimo.  
—Luego, dirigiéndose a la nana Tencha ¿Cómo se portó el niño?  
—Muy bien, respondió la nana.  
—Luego de guardar el auto, mi papá nos dijo, a manera de saludo:  
—Al fin en la tranquilidad y la paz de casa y nos dio un abrazo.  
—Mi nana y yo nos miramos.  
—Ardía en deseos de contarles a mis padres de la aventura de terror que habíamos pasado.
- B) Esa misma tarde llegaron mis papás a casa, después de haber visitado a mis abuelos, —se veían cansados, —pues el viaje había sido largo y tedioso.  
Hola, Pepe dijo mi mamá sin mucho ánimo.  
Luego, —dirigiéndose a la nana Tencha— ¿Cómo se portó el niño?  
Muy bien respondió la nana.  
Luego de guardar el auto, —mi papá nos dijo, — a manera de saludo:  
Al fin en la tranquilidad y la paz de casa y nos dio un abrazo.  
Mi nana y yo nos miramos.  
Ardía en deseos de contarles a mis padres de la aventura de terror que habíamos pasado.
- C) Esa misma tarde llegaron mis papás a casa, después de haber visitado a mis abuelos, se veían cansados, pues el viaje había sido largo y tedioso.  
—Hola, Pepe -dijo mi mamá sin mucho ánimo.



Luego, dirigiéndose a la nana Tencha —¿Cómo se portó el niño?

—Muy bien -respondió la nana.

Luego de guardar el auto, mi papá nos dijo, a manera de saludo:

—Al fin en la tranquilidad y la paz de casa— y nos dio un abrazo.

Mi nana y yo nos miramos.

Ardía en deseos de contarles a mis padres de la aventura de terror que habíamos pasado.

- D) Esa misma tarde llegaron mis papás a casa, después de haber visitado a mis abuelos, se veían cansados, pues el viaje había sido largo y tedioso.

—Hola, Pepe dijo mi mamá sin mucho ánimo—.

—Luego, dirigiéndose a la nana Tencha ¿Cómo se portó el niño?—

—Muy bien respondió la nana—.

Luego de guardar el auto, mi papá nos dijo, a manera de saludo:

Al fin en la tranquilidad y la paz de casa y nos dio un abrazo.

Mi nana y yo nos miramos.

Ardía en deseos de contarles a mis padres de la aventura de terror que habíamos pasado.

- 49** Lee nuevamente el siguiente párrafo del cuento:

Entonces le conté. Ese día había ido a andar en bici con mis amigos Santiago y Mario. Nos fuimos muy lejos, pero cuando regresamos nos perdimos. De pronto, estábamos en lo alto de una loma, detrás de una pequeña barda. Toda la ladera de la loma estaba llena de tumbas. La única forma de bajar era cruzar el panteón para salir a la carretera que se veía del otro lado, así que lo hicimos. Pero al pasar junto a las tumbas, me fijé en una que se veía abandonada. No tenía flores, como muchas otras, y estaba toda sucia. En ese momento, sentí como que alguien me jalaba la bici y tuve que hacer fuerza para avanzar. Creí que me había atorado en alguna piedra. ¿En cuál de las siguientes opciones se presentan las palabras que indican el orden temporal de las acciones relatadas y ayudan a crear un ambiente de suspenso?

- A) "De pronto" y "En ese momento".
- B) "Entonces" y "perdimos".
- C) "Toda" y "panteón".
- D) "No" y "Creí".

- 50** En *Pasar por el cementerio*, ¿quién narra los acontecimientos?

- A) El propio personaje que vive los hechos, por eso habla en primera persona.
- B) Un personaje que conoce bien los acontecimientos, así como los sentimientos de todos los personajes, por eso habla en tercera persona.
- C) El personaje que acompaña a los protagonistas de los acontecimientos, por eso habla en primera persona.
- D) Un personaje que sabe de antemano qué va a suceder al final de la historia, pero se mantiene alejado de los acontecimientos, por eso habla en tercera persona.

### MATEMÁTICAS

- 51** Adriana dibujó un triángulo equilátero dentro de un círculo.



¿Cuánto mide el ángulo central de esta figura?

- A)  $72^\circ$
- B)  $90^\circ$
- C)  $120^\circ$
- D)  $180^\circ$

**52** Tenemos un cuadrado de 6 cm por lado. ¿Cuál será su área si la medida de sus lados se duplica?

- A)  $12 \text{ cm}^2$
- B)  $36 \text{ cm}^2$
- C)  $72 \text{ cm}^2$
- D)  $144 \text{ cm}^2$

**53** ¿Cuál es el volumen de la siguiente figura?

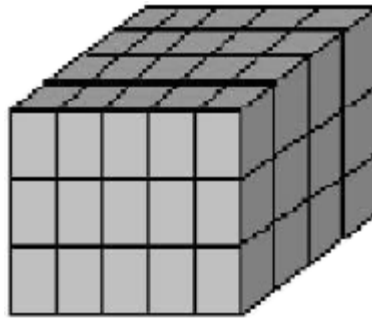

- A)  $15 \text{ u}^3$
- B)  $20 \text{ u}^3$
- C)  $40 \text{ u}^3$
- D)  $60 \text{ u}^3$

**54** Una caja de cereal cuenta con la siguiente información:

UNA PORCIÓN: APROX.  $\frac{3}{4}$  TAZA (30 g)  
PORCIONES POR ENVASE: 24

¿Cuántos gramos pesa el contenido total de esta caja de cereal?

- A) 18.0
- B) 22.5
- C) 540.0
- D) 720.0

**55** La siguiente tabla muestra una relación de goles anotados por la selección mexicana de fútbol a otras selecciones:

País	Goles anotados por la selección mexicana
Panamá	8
El Salvador	5
Honduras	2
Trinidad y Tobago	6
Perú	4
Costa Rica	3
Egipto	7

¿Cuál es la mediana del número de goles anotados por la selección mexicana?

- A) 8
- B) 6
- C) 5
- D) 2

**56** Se tienen tres cajas que contienen calcetas blancas y rojas; en la caja X hay 10 calcetas blancas y 30 rojas; en la caja Y, 15 blancas y 35 rojas; y en la caja Z, 4 blancas y 6 rojas. Si se saca una calceta al azar, ¿de cuál de las cajas es más probable que sea blanca?

- A) De la caja X.
- B) De la caja Y.
- C) De la caja Z.
- D) De las tres cajas.

**57** A lo largo del recorrido de un maratón se instalaron tres puestos de abastecimiento de agua para los competidores, en la siguiente recta se muestra la ubicación de cada uno.

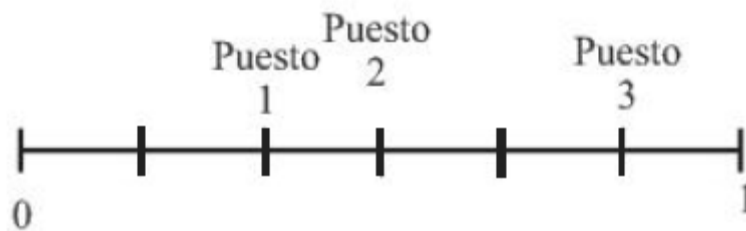

¿En qué puntos de la recta se encuentran los tres puestos?

- A)  $\frac{1}{6}, \frac{1}{2}, \frac{2}{3}$
- B)  $\frac{1}{6}, \frac{3}{6}, \frac{4}{6}$
- C)  $\frac{1}{3}, \frac{2}{3}, \frac{5}{3}$

D)  $\frac{2}{6}, \frac{3}{6}, \frac{5}{6}$

**58** ¿Cuántos mililitros hay en 700 cm<sup>3</sup> de agua?

- A) 0.7
- B) 7.0
- C) 70.0
- D) 700.0

Continuar

## Sección 4

### HISTORIA

**59** ¿Cuál fue el primer homínido que conoció el fuego pero no llegó a producirlo, su alimentación se basaba en vegetales y ocasionalmente comía carne?

- A) *Homo habilis*.
- B) *Homo erectus*.
- C) *Homo sapiens*.
- D) *Homo sapiens sapiens*.

**60** ¿Cómo se llama el primer homínido que fabricó armas y herramientas con madera, hueso y piedra para cazar grandes animales, además de ser el primero en enterrar a sus muertos?

- A) *Homo habilis*.
- B) *Homo erectus*.
- C) *Homo sapiens*.
- D) *Homo sapiens sapiens*.

**61** ¿En cuál de las siguientes opciones se describen algunas de las características de los primeros cazadores recolectores del periodo de la Prehistoria?

- A) Elaboraban herramientas de metal, principalmente de cobre, como las lanzas y los arpones. Empezaron a sembrar plantas como el maíz.
- B) Construyeron embarcaciones que utilizaban remos para navegar en los ríos. Su principal arma fue el arpón y la población empezó a vivir en ciudades.
- C) Practicaban la caza de forma colectiva. Elaboraban herramientas y armas como las flechas y cuchillos de piedra. No practicaban la agricultura y eran nómadas.
- D) Habitaron las regiones que hoy corresponden a Egipto e Irak, lugares donde elaboraban herramientas de bronce que eran más durables.

**62** El hombre utilizó primero la piedra para elaborar flechas, hachas, cuchillos y trampas. ¿Cuál fue el principal motivo por el que empleó este material?

- A) Porque practicaba la caza y la recolección.
- B) Porque los animales que cazaba eran pequeños.

- C) Porque las piedras resistían más los golpes que el bronce.
- D) Porque era sedentario y practicaba la agricultura.

**63** A partir de la última glaciación el hombre cruzó el estrecho de Bering, salió de Asia y llegó a América. ¿Cuáles fueron las condiciones que permitieron que hace 30 mil años el hombre empezara a poblar lo que hoy se conoce como República Mexicana?

- A) En América del Norte, la época invernal es bastante prolongada y los hielos permanecen aún en la primavera.
- B) En el norte del continente hay zonas de bosque, pero había pocos animales para cazar.
- C) Es una zona que cuenta con un clima templado y agua en abundancia.
- D) Es una zona rica en minas de plata y oro, metales que permitieron que el hombre se convirtiera en sedentario.

**64** Para que los pueblos nómadas se transformaran en sedentarios, ¿qué actividad fundamental fue necesaria para este cambio?

- A) Silvicultura.
- B) Agricultura.
- C) Metalurgia.
- D) Ganadería.

**65** Lee lo siguiente:

Con el desarrollo de la agricultura y la transformación de las comunidades en organizaciones sedentarias, aumentaron las necesidades al crecer la población; el trabajo que en un principio era en grupo y donde todos hacían lo mismo, se tuvo que realizar mediante la especialización y la división del trabajo. Surgió el comercio. De acuerdo con el texto, ¿cuál es una consecuencia económica de este proceso?

- A) Se estableció la propiedad comunal de la tierra.
- B) La riqueza se repartió por igual a toda la población.
- C) Se inició la esclavitud al comenzar la conquista de territorios para tener más bienes.
- D) Los campesinos tuvieron acceso a la educación.

**66**

El último animal de la Prehistoria que convivió con el hombre fue el mamut. ¿Qué beneficio trajo al hombre la caza de este animal?

- A) Con los huesos construyó herramientas e instrumentos musicales.
- B) Utilizó la grasa para cocinar sus alimentos.
- C) La piel de este animal sirvió como fertilizante.
- D) Los colmillos fueron utilizados como moneda.

Observa el siguiente mapa y contesta la pregunta 67.

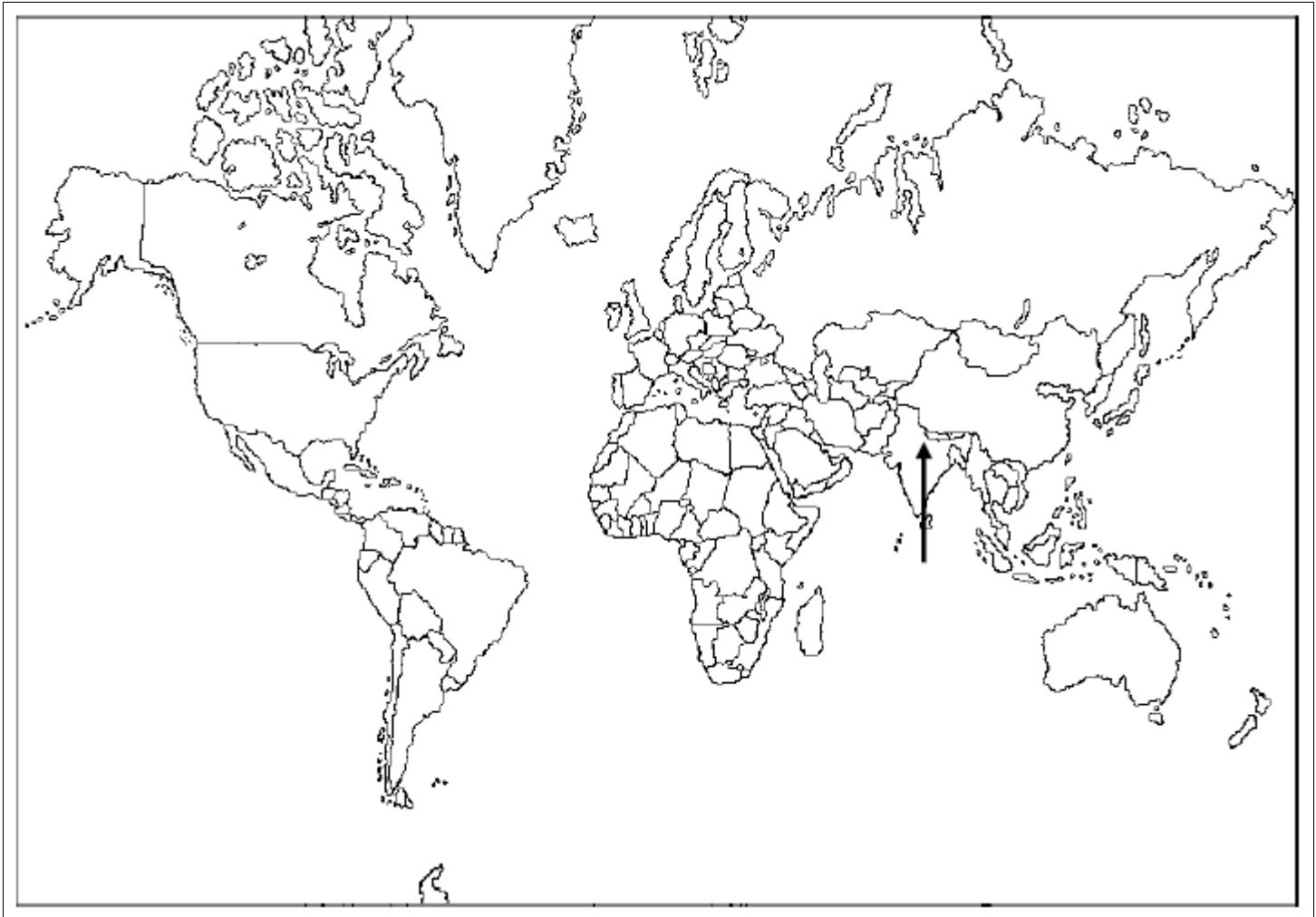

**67** En él está señalada con una flecha una de las civilizaciones agrícolas de la antigüedad. ¿Cuál es?

- A) India.
- B) China.
- C) Egipto.
- D) Mesopotamia.

**68** En las civilizaciones agrícolas la religión era politeísta; es decir, creían en varios dioses. ¿Qué cultura practicaba la momificación como forma de conservar los cadáveres pensando que después de la muerte aún había vida?

- A) Mesopotamia.
- B) Egipto.
- C) China.
- D) India.

**69** ¿Cuál fue una de las condiciones que influyeron en el surgimiento de las ciudades-Estado como Atenas o Esparta?

- A) La formación de grandes grupos humanos aislados geográficamente.

- B) Las formas de gobierno de la región que conocieron gracias al comercio.
- C) Una necesidad de dominio sobre los pueblos vecinos.
- D) Cumplir con las disposiciones que tenían sus dioses guerreros.

**70** ¿Qué era necesario ser para poder participar en la democracia ateniense?

- A) Comerciante.
- B) Extranjero.
- C) Ciudadano.
- D) Senador.

**71** ¿Cuál es la principal razón por la que la cultura helenística se extendió en el mundo?

- A) El buen gusto de los extranjeros que apreciaban las artes y ciencias, por lo que las difundieron.
- B) Las conquistas que logró Alejandro Magno para consolidar el más grande imperio de su tiempo.
- C) El bajo costo de las obras de arte permitió comercializarlas en todo el mundo entonces conocido.
- D) La imposición que hicieron los romanos de sus costumbres y cultura en los sitios conquistados.

**73** Durante la época imperial romana se estableció la costumbre de conseguir el apoyo del pueblo, a través de la organización de fiestas y espectáculos. ¿Cuál de los siguientes monumentos es el símbolo de esta política?

- A) El Foro.
- B) El Odeón.
- C) El Coliseo.
- D) El Tabulario.

**74** ¿Cuál de los siguientes instrumentos fue inventado en la época de las civilizaciones del mundo antiguo?

- A) El astrolabio.
- B) El telescopio.
- C) El hacha.
- D) La rueda.

**75** Observa la siguiente línea del tiempo que refiere algunas culturas americanas.



¿En cuál de las siguientes opciones están correctamente relacionadas las letras y los números que aparecen en la línea del

tiempo?

- A) a-1, b-2, c-3, d-4
- B) a-2, b-1, c-4, d-3
- C) a-3, b-4, c-1, d-2
- D) a-4, b-3, c-2, d-1

**76** ¿Cuál fue una de las características físicas que permitió el desarrollo de las culturas mesoamericanas?

- A) Ser pueblos aislados por las grandes montañas de su territorio.
- B) Contar con un territorio propicio para la agricultura y ganadería.
- C) Dominar una gran extensión territorial donde construir ciudades.
- D) Vivir en regiones que les permitieron ser pescadores y cazadores.

**77** ¿Qué pueblo mesoamericano produjo la llamada cultura madre?

- A) Teotihuacano.
- B) Zapoteca.
- C) Olmeca.
- D) Mexica.

Continuar

## Sección 5

### MATEMÁTICAS

**79** ¿Cuál de las siguientes situaciones describe una variación de proporcionalidad directa?

- A) Doña Lupe vende chicles a 3 por \$1.50, 6 por \$3.0, 9 por \$4.50, etc.
- B) En la tienda hay una oferta de jabones: 1 por \$6 y 3 por \$15.
- C) Dos albañiles pintan una casa en 6 días, cuatro en 3 días.
- D) Un biólogo tiene un cultivo de bacterias, el primer día tiene 10 bacterias, el segundo día tiene 15 y el tercer día 21.

**80** Luis hizo un papalote en forma de estrella y cada uno de sus lados mide 25 cm, como se muestra en la figura:



Juan va hacer un papalote con esta misma forma, pero cada uno de sus lados va a medir 50 cm. ¿Cómo será el perímetro del papalote de Juan, comparado con el de Luis?



- A) Disminuirá a un cuarto.
- B) Disminuirá a la mitad.
- C) Se cuadruplicará.
- D) Se duplicará.

**81**

Para preparar 2 litros de atole, doña Lucha utiliza  $\frac{2}{3}$  de taza de azúcar.  
¿Qué cantidad de tazas de azúcar necesita para preparar 6 litros de atole?

- A) 2
- B) 3
- C) 4
- D) 6

**82**

Un rollo de listón de 9 metros se va a dividir en 15 tramos iguales, ¿qué fracción de metro medirá cada uno de los tramos?

- A)  $\frac{1}{15}$
- B)  $\frac{6}{15}$
- C)  $\frac{3}{5}$
- D)  $\frac{5}{3}$

**83**

En una receta para preparar chocolate está la siguiente tabla:

vasos de leche	cucharadas de chocolate
9	4.5
7	3.5
5	2.5

¿Cuál es el factor de proporcionalidad que relaciona el número de vasos de leche con el número de cucharadas de chocolate?

- A)  $\frac{1}{3}$
- B)  $\frac{1}{2}$
- C)  $\frac{1}{4}$

D)  $\frac{1}{5}$

**84** En la fiesta de Pepe hay 4 pasteles y 18 invitados. Si se reparten en partes iguales y sin que sobre nada, ¿qué fracción de pastel le toca a cada uno?

A)  $\frac{2}{9}$

B)  $\frac{4}{9}$

C)  $\frac{2}{18}$

D)  $\frac{8}{18}$

**85** Ramiro compró 5.25 kg de azúcar, Juan 5.75 kg y Rosa compró más azúcar que Ramiro, pero menos que Juan. ¿Cuál de las siguientes opciones señala la cantidad de azúcar que podría haber comprado Rosa?

A) 5.900 kg

B) 5.375 kg

C) 5.125 kg

D) 5.085 kg

**86** ¿Cuál de los siguientes números es equivalente a la fracción  $\frac{3}{8}$  ?

A) 0.125

B) 0.374

C) 0.375

D) 0.385

**87** Un taquero requiere comprar para su negocio paquetes de  $\frac{3}{4}$  de kilogramo de carne de diversos cortes y estilos: molidas, deshebradas, enchiladas, etc. Si compra en total 8 paquetes, entonces, ¿cuántos kilogramos de carne compró?

A) 2.0

B) 2.6

C) 6.0

D) 10.6

**88** Martín compró una rebanada de  $\frac{1}{4}$  de pastel y Ernesto compró  $\frac{1}{2}$ . Roberto compró más pastel que Martín pero menos que Ernesto. ¿Cuál de las siguientes opciones muestra una cantidad de pastel que probablemente compró Roberto?

- A)  $\begin{array}{r} 1 \\ | \\ 3 \\ 5 \\ | \\ 3 \\ 8 \\ | \\ 6 \\ 2 \\ | \\ 4 \end{array}$
- B)  $\begin{array}{r} 3 \\ 5 \\ | \\ 3 \\ 8 \\ | \\ 6 \\ 2 \\ | \\ 4 \end{array}$
- C)  $\begin{array}{r} 3 \\ 5 \\ | \\ 3 \\ 8 \\ | \\ 6 \\ 2 \\ | \\ 4 \end{array}$
- D)  $\begin{array}{r} 1 \\ | \\ 3 \\ 5 \\ | \\ 3 \\ 8 \\ | \\ 6 \\ 2 \\ | \\ 4 \end{array}$

**89** Don Ramón quiere hacer bolsitas con la misma cantidad de canicas adentro. Para que no le sobren ni le falten, tiene que hacer las bolsitas con 4, con 6 o con 9 canicas. ¿Cuál es el **menor** número de canicas que puede tener?

- A) 24
- B) 36
- C) 54
- D) 72

**91** ¿Cuál de los siguientes números es mayor a 3 764 231?

- A) 3 746 231
- B) 3 762 431
- C) 3 764 321
- D) 3 723 614

## ESPAÑOL

Lee con cuidado.

LA BOLSA

Personajes:

Mago

Secundina

Zapatero

Mariano

CUADRO I

Derecha, interior de una posada.

Izquierda, taller de zapatería.

REINALDO. — *(Haciendo juegos de manos.)* Pinto, pinto, gorgorito, de aquí sale un pajarito. *(Se lo*

*saca de la manga.)*

SECUNDINA. — ¡Oh! ¡Qué gracioso! Si parece que va a hablar.

REINALDO. — (*Repite el juego.*) Pinto, pinto, gorgorito, ya se marcha el pajarito. (*Lo escamotea.*)

SECUNDINA. — ¡Ay! ¡Qué pena! Se ha ido. ¡Que vuelva, que vuelva, Maese Reinaldo!

REINALDO. — Basta ya de pajaritos. Esto era para probar el poder de mi arte de magia. Soy capaz de convencer a las personas más testarudas.

SECUNDINA. — ¡Ah!

REINALDO. — ¿Que tu marido no te quiere comprar el vestido que necesitas? Mi arte (*gesto misterioso*) le convencerá.

SECUNDINA. — Pero, ¿cómo?

REINALDO. — Con mi maravilloso poder (*gestos misteriosos*), como el pajarito.

SECUNDINA. — Pero, Maese Reinaldo, ¿no hará mi marido como siempre que le pido algo, que se pone a cantar y no contesta?

REINALDO. — Veamos, ¿cómo pides las cosas a tu marido? ¿Cómo responde él? Y, sobre todo, ¿dónde guarda el dinero?

MARIANO. — (*Aparece.*) Señora, ¿quiere que...?

SECUNDINA. — Tú a trabajar.

REINALDO. — ¿Quién es?

SECUNDINA. — No le haga caso. Un criado tonto. No entiende nada.

REINALDO. — Decía...

SECUNDINA. — ¡Ah, sí! Mi señor Reinaldo, yo se lo explicaré todo. Mi marido trabaja ahí mismo. Y mientras él remienda botas y cose cueros, yo preparo la comida para los huéspedes. Y nunca me da una moneda. Él compra todas las cosas, y el dinero (*sigilosamente*) lo lleva escondido en la faltriquera, en una bolsa.

REINALDO. — (*Radiante.*) ¿Una bolsa?

SECUNDINA. — Sí.

REINALDO. — ¿En la faltriquera?

SECUNDINA. — Sí, sí. Y cuando yo necesito algo voy a él y... (*Cambio. Habla ahora con el ZAPATERO.*) ¡Buenos días! ¿Cómo va el trabajo?

ZAPATERO. — (*Sigue golpeando sin parar.*) Bien, bien. Hay muchas cosas que hacer. ¿Qué pasa?

SECUNDINA. — Nada. Preguntarte qué pongo para comer.

ZAPATERO. — Ya sabes. Lo de cada día. Con tal que no haya nada que comprar.

SECUNDINA. — ¿De comida? Nada. Pero hay un huésped que parece hombre principal...

ZAPATERO. — Nada, nada. Como cada día. Lo que importa es que los huéspedes paguen bien, porque ésta (*señala la bolsa*) cada día está más vacía.

SECUNDINA. — Desde luego, marido. Pero no vienen más clientes porque como me ven tan pobretona se forman mala opinión de nuestra posada. (*Insinuante.*) ¿Cuándo me compras el vestido nuevo que me prometiste?

ZAPATERO. — (*Cantando.*) Cuatro patas tiene un banco, tú le buscas siempre tres.

¡Ay triquitrí, triquitrí,

triquitriquitrí, triquitriquitrí!

¡Qué manía de mujeres,

decirlo todo al revés!

¡Ay triquitrí, triquitrí,

triquitriquitrí, triquitriquitrí!

SECUNDINA. — (*Sigue intentando.*) Pero no ves que con este vestido...

ZAPATERO. — (*Cantando.*) ¡Triquitrí, triquitriquitrí, triquitriquitrá!

SECUNDINA. — Si no puedo ni salir a la calle...

ZAPATERO. — (*Cantando.*) ¡Triquitrí, triquitriquitrí, triquitriquitrá! (*Cambio. SECUNDINA se vuelve a REINALDO.*)

SECUNDINA. — (*A REINALDO.*) Y así todas las veces.

REINALDO. — ¡Bah! No hay que desesperarse. Echaré mano de mi arte y de mi astucia. (*Piensa.*) Vamos a ver, ¿tienes jabón blanco?

MARIANO. — (*Apareciendo.*) El jamón es rojo, señor.

SECUNDINA. — Jabón, tonto, no jamón. (*A REINALDO.*) Sí, hay jabón.

REINALDO. — Muy bien. Un corte de queso para mí y otro de jabón para tu marido.

SECUNDINA. — ¿Eh?

REINALDO. — ¿Tienes vino añejo en abundancia?

SECUNDINA. — Sí, señor.

REINALDO. — Pues una jarra de vino ordinario para mí, con dos dedos sólo. Y otra de vino añejo, llena, para tu marido.

SECUNDINA. — Bien. Pero no entiendo lo del jabón.

REINALDO. — Astucia y arte, arte y astucia.

SECUNDINA. — (*Embobada.*) ¡Ah!

REINALDO. — ¿Y cómo se llamaba el padre de tu marido?

SECUNDINA. — Lorenzo, y era zapatero también.

REINALDO. — (*Como hipnotizándola.*) ¿Y su madre? (*A cada respuesta irá subiendo el tono de la conversación. Rápido.*)

SECUNDINA. — ¿Mi suegra? Lupercia.

REINALDO. — ¿Y era?

SECUNDINA. — Lavandera.

REINALDO. — ¿Y su tío?

SECUNDINA. — Leopardo.

REINALDO. — ¿Y su tía?

SECUNDINA. — Guillermina.

REINALDO. — ¿Y su abuela?

SECUNDINA. — Leocadia.

REINALDO. — ¿Y su abuelo?

SECUNDINA. — Mariano.

MARIANO. — (*Apareciendo.*) Diga, mi ama.

SECUNDINA. — (*A punto de estallar.*) ¡Qué pesado! ¡Estoy hablando con este señor! (*MARIANO se retira con gesto de desencanto. A REINALDO.*) Pero, ¿a qué viene todo esto? ¿No estará preparando

una burla?

REINALDO. — Nada de burlas. Arte y astucia. Antes de continuar hagamos un trato. La bolsa pasará a tu poder.

SECUNDINA. — ¿Sí? ¡Qué ilusión! El vestido, el vestido. (*Se pone a bailar.*)

REINALDO. — Pero yo tendré que quedarme con la mitad del dinero.

SECUNDINA. — ¿Eh? (*Con desencanto.*) ¡Ah!

REINALDO. — ¿Hay trato o no hay trato?

SECUNDINA. — Hombre, ¿no le parecerá poco, verdad?

REINALDO. — Entonces no habrá vestido.

SECUNDINA. — ¡Ah, sí! El vestido, el vestido. Trato hecho.

REINALDO. — Trato hecho. (*Oscuro.*)

**92** ¿Cuál de los siguientes grupos de elementos puede formar parte de la escenografía para esta escena?

- A) Artículos de cocina y herramientas para reparar zapatos.
- B) Platos con comida y un vestido.
- C) Artículos para hacer magia y una jaula de pájaros.
- D) Muebles nuevos y una vajilla muy elegante.

**93** Elige la opción que describa mejor las características psicológicas del mago.

- A) Ingenioso y embustero.
- B) Generoso y amigable.
- C) Avaro y desconfiado.
- D) Ingenuo y curioso.

**94** ¿En cuál de las siguientes opciones se emplea el discurso indirecto?

- A) Reinaldo. — ¿Y cómo se llamaba el padre de tu marido?
- B) “¿Y cómo se llamaba el padre de tu marido?”.
- C) Reinaldo preguntó a Secundina por el nombre del padre de su marido
- D) — ¿Y cómo se llamaba el padre de tu marido?—

**95** Lee otra vez el siguiente fragmento de la obra:

SECUNDINA.- Sí, sí. Y cuando yo necesito algo voy a él y... (*Cambio. Habla ahora con el ZAPATERO.*) ¡Buenos días! ¿Cómo va el trabajo?

ZAPATERO.- (*Sigue golpeando sin parar.*) Bien, bien. Hay muchas cosas que hacer. ¿Qué pasa?

SECUNDINA.- Nada. Preguntarte qué pongo para comer.

¿Qué crees que está haciendo el zapatero durante este diálogo?

- A) El zapatero debe estar sentado en un banco golpeando la suela de un zapato con un martillo.
- B) El zapatero debe estar enojado con su mujer y golpeando la pared con mucha fuerza.
- C) El zapatero debe estar de pie en la otra habitación golpeando la puerta con la mano.
- D) El zapatero debe estar bailando y golpeando el suelo con los pies.

Como parte de un proyecto escolar, Héctor escribió un guión teatral basado en la fábula "Los dos conejos" de Tomás de Iriarte. Lee con atención su primer borrador.

### Los dos conejos

Un campo lleno de plantas y, en su centro, la entrada de una madriguera.

Personajes:

Primer conejo

Segundo conejo

Un par de perros

(Entra el primer conejo corriendo y pasa frente al segundo que lo ve desde la entrada de su madriguera.)

Segundo conejo. —Detente, amigo. ¿Qué pasa?

Primer conejo. — \_\_\_\_\_ ¿Qué ha de ser? Sin aliento llego... dos pícaros galgos me vienen siguiendo. (*Intenta volver a correr.*)

Segundo conejo. — (*Lo detiene.*) Sí, por allí los veo... pero no son galgos.

Primer conejo. — ¿Pues qué son?

Segundo conejo. — Podencos.

Primer conejo. — Qué podencos dices galgos y muy galgos; bien visto lo tengo.

**96** Héctor olvidó copiar una parte del texto al transcribirlo. La parte faltante es una acotación. Busca en las opciones la acotación que mejor complete el espacio marcado con raya.

- A) (Triste.)
- B) (Alegre.)
- C) (Agitado.)
- D) (Aburrido.)

**97** Héctor también tuvo problemas con algunos signos de puntuación en su texto. ¿Puedes decir en cuál de los siguientes parlamentos están bien empleados los signos de interrogación?

- A) ¿Qué? ¿Podencos dices? Galgos y muy galgos; bien visto lo tengo
- B) Sí, ¿por allí los veo?... pero no son galgos



- C) Son podencos, vaya, ¡que no entiendes de eso!
- D) Son galgos, ¡te digo!

Continuar

## Sección 6

### ESPAÑOL

Lee el texto y contesta las siguientes preguntas.

#### CALENTAMIENTO GLOBAL (fragmento)

Iván Restrepo

La Jornada, UNAM, México

26 de diciembre de 2005

#### [1]

El Instituto Goddard de la Nasa y la Administración Nacional Oceánica y Atmosférica de Estados Unidos, así como la Oficina Meteorológica de Inglaterra afirman que 1998 sigue siendo el que registró mayor aumento de temperatura. Luego aparece 2005, con la novedad de que éste fue el más caliente para el hemisferio Norte, lo que influye de manera decisiva en el deshielo del polo, que a su vez causa otros problemas, como por ejemplo la muerte de osos polares al ahogarse en mar abierto, lejos de los témpanos de hielo en que suelen vivir. Un reporte oficial del gobierno estadounidense **convalidó** que por lo menos 50 osos murieron en 2004, por ese motivo al Norte de la costa de Alaska, región que registra altos niveles de deshielo. Los osos han estado por siglos bien seguros en su hábitat, pero pueden desaparecer debido a los cambios climáticos.

#### [2]

Otro informe, fruto de un esfuerzo conjunto de las universidades de California y Washington, advierte sobre la escasez de agua o su presencia masiva en un determinado momento en ciertas partes del planeta como efecto del calentamiento global, que altera el ritmo natural de deshielo adelantando la temporada de lluvias. Podría pensarse que tal hecho no tiene grandes implicaciones, pero adelantar ese ciclo y hacerlo más intenso tiene efectos negativos sobre la capacidad de las presas de almacenamiento del agua que sirve para irrigar tierras de cultivo y generar energía eléctrica.

#### [3]

En el estudio de ambas universidades se detalla cómo el efecto invernadero tiene consecuencias significativas en las regiones dependientes de la nieve y el hielo para sus principales actividades económicas. Dado que la nieve se acumulará menos en invierno y se fundirá antes en primavera, será urgente tomar medidas severas para que las presas puedan contener el ciclo anual de nieve y lluvias. De lo contrario, las inundaciones de las ciudades y campos de cultivo situadas abajo de las presas serán inevitables en el Norte y centro de Europa y en ciertas partes de Canadá y Estados Unidos.

#### [4]

Los estudios antes mencionados insisten en la urgencia de reducir la generación de dióxido de carbono (principal gas de efecto invernadero) y otros factores que ocasionan el calentamiento global. Europa destaca como el continente del contraste: sus países son los que más insisten en reducir el consumo

energético, aumentar la generación de las energías renovables y mejorar la eficiencia energética, entre otras cosas. Tienen para ello programas diversos. Pero a la vez los cambios climáticos que registra ese continente son los de mayor magnitud de los últimos 5 mil años. Sufren y sufrirán por el aumento de temperatura España, Grecia, Italia y los países del antiguo bloque socialista.

**[5]**

Aunque el mundo subdesarrollado no contribuye de manera determinante al calentamiento global, sin embargo, muestra un avance muy pobre en cuanto a la generación de energías no contaminantes (como la solar y la eólica) y tiene elevada tasa de destrucción de recursos forestales. Es el caso de México, Brasil, Venezuela, Colombia y Perú. Igualmente de China, el mayor consumidor de materias primas, carbón y petróleo. Ninguno de ellos, se salvará de los efectos del calentamiento global.

**98** ¿Cuál es el tema principal del texto anterior?

- A) La desaparición de los osos polares.
- B) El calentamiento global y sus consecuencias.
- C) Las consecuencias que ha tenido la escasez de agua en los últimos años.
- D) Las diferentes fuentes que el hombre utiliza para generar energía.

**99** De acuerdo con el texto anterior, ¿qué causa la muerte de los osos polares?

- A) El deshielo de los témpanos en los que acostumbran vivir.
- B) La escasez de alimento.
- C) Las constantes inundaciones.
- D) La súbita baja de las temperaturas del hemisferio Norte.

**100** ¿Cuál es un subtítulo adecuado para el párrafo 2?

- A) Las universidades más importantes de Estados Unidos
- B) Métodos de irrigación
- C) Generación de algunas fuentes de energía
- D) Cambios en el ciclo del agua

**101** ¿A qué conclusión llega el autor del artículo que leíste?

- A) En todos los países del mundo se deben tomar medidas para prevenir el aceleramiento del calentamiento global.
- B) Brasil, México y Venezuela se van a salvar de los efectos del calentamiento global.
- C) La utilización de las energías solar y eólica contribuyen enormemente al calentamiento global.
- D) La implementación de programas que fomenten el aumento de dióxido de carbono en la atmósfera será de gran ayuda en la lucha contra el calentamiento global.

**102** ¿Qué significa la palabra resaltada en negritas en el párrafo 1?

- A) añadió
- B) informó
- C) confirmó

D) argumentó

**103** ¿En cuál párrafo se encuentra la palabra subrayada que tiene un prefijo que indica negación?

- A) 1
- B) 3
- C) 4
- D) 5

Lee con atención la siguiente noticia y responde las preguntas que se te plantean.

El encuentro editorial más importante de la Ciudad de México, la XXX Feria Internacional del Libro del Palacio de Minería (FILPM), cumple tres décadas de fomentar el placer por la lectura y la vida, porque hoy "Leer es estar vivo".

Así, hasta el 1 de marzo el festival de las letras, organizado por la Facultad de Ingeniería, celebrará su trigésimo aniversario con la participación de más de 600 editoriales y alrededor de 110 mil visitantes que podrán disfrutar de un programa cultural de 880 actividades.

En esta ocasión se conmemorará el bicentenario del nacimiento de Charles Darwin con un ciclo de conferencias, y se tendrá a la entidad de San Luis Potosí como invitada, misma que presentará 41 actividades culturales.

La apertura de la Feria estuvo a cargo del Rector José Narro Robles, de José Ángel Ávila Pérez, Secretario General del Gobierno del Distrito Federal, y Marcelo de los Santos Fraga, Gobernador de San Luis Potosí.

En la ceremonia, el Rector José Narro subrayó que el libro es parte representativa de lo más humano, un artículo de primera necesidad, compañero de vida, elemento mágico que recuerda y enseña. Los autores se van, los libros permanecen y siempre encuentran lectores.

**104** ¿Cuál de las siguientes opciones es el mejor encabezado para esta noticia?

- A) Comienza la edición número XXX de la FILPM.
- B) La Feria Internacional del Palacio de Minería.
- C) Leer te hace más inteligente.
- D) El señor Rector de la Universidad Nacional Autónoma de México y otras ilustres personas asistieron al Palacio de Minería.

**105** ¿De dónde es más probable que se haya copiado esta noticia?

- A) De la sección cultural de un periódico.
- B) De la sección de espectáculos de un periódico.
- C) De la sección de notas curiosas de un periódico.
- D) De la sección de noticias nacionales de un periódico.

**106** ¿Cuál de los siguientes fragmentos del texto es parte de una opinión?

- A) Un libro es parte representativa de lo más humano, un artículo de primera necesidad, compañero de vida, elemento mágico que recuerda y enseña.

- B) En esta ocasión se conmemorará el bicentenario del nacimiento de Charles Darwin con un ciclo de conferencias.
- C) La apertura de la Feria estuvo a cargo del Rector José Narro Robles, José Ángel Ávila Pérez, Secretario General del Gobierno del Distrito Federal; y Marcelo de los Santos Fraga, Gobernador de San Luis Potosí.
- D) La Feria Internacional del Libro del Palacio de Minería cumple tres décadas.

A continuación te presentamos el boceto de una carta cuyas partes están desordenadas, revísalo cuidadosamente y luego responde las preguntas correspondientes.

- (1) Por este conducto me dirijo a usted respetuosamente para poner a sus órdenes nuestro servicio de papelería y fotocopiado. Mucho nos gustaría nos diera la oportunidad de servirle.
- (2) Tepic, Nay. a 25 de mayo de 2008.
- (3) Agradeciendo de antemano su fina atención.
- (4) Profr. Luis Humberto Arreola:
- (5) Sr. Obdulio Cambero Cambero

**107** Elige la opción en la que aparezcan correctamente organizados los elementos de esta carta.

- A) 5, 1, 2, 4, 3.
- B) 2, 1, 5, 4, 3.
- C) 5, 4, 1, 3, 2.
- D) 2, 4, 1, 3, 5.

**108** Elige la opción que describa mejor el estilo de esta carta.

- A) Serio.
- B) Formal.
- C) Familiar.
- D) Informativo.

**109** ¿Cuál de las siguientes opciones presenta un conjunto de palabras derivadas de la palabra "cazar"?

- A) caza, cazador, cacería.
- B) casa, cazador, cacería.
- C) caza, cazador, caserío.
- D) casa, cazador, caserío.

## MATEMÁTICAS

**110** Observa la siguiente recta numérica.

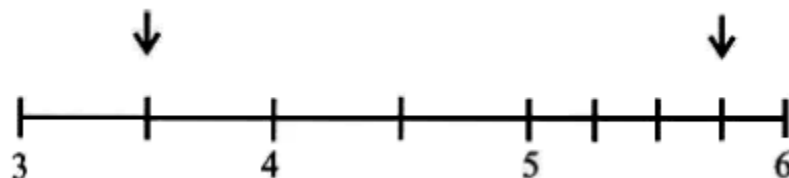

¿Cuáles son los números decimales que representan los puntos señalados por las flechas?

- A) 3.1 y 5.3

- B) 3.5 y 5.75
- C) 4.1 y 6.1
- D) 4.5 y 6.25

**111** La siguiente tabla muestra cómo ha aumentado el precio del litro de aceite durante los últimos siete años:

Año	Precio
2001	\$12.31
2002	\$13.22
2003	\$14.35
2004	\$15.16
2005	\$16.41

¿En qué año se registró el mayor aumento con respecto al anterior?

- A) 2002
- B) 2003
- C) 2004
- D) 2005

**112** Gloria visitó cuatro tiendas para comparar el precio del jamón. Si en todas el jamón es del mismo tipo, ¿en cuál es más barato?

- A) Doña Tere vende 125 gramos a \$5.
- B) Don José vende 150 gramos a \$6.
- C) Don Pablo vende 250 gramos a \$8.
- D) Doña Vane vende 100 gramos a \$5.

**113** Tres niños suben a la báscula y obtienen los siguientes pesos cada uno:

Luis	=	30.8	kg
Diego	=	30.523	kg

Alejandro = 30.65 kg

¿Cuál de las siguientes opciones muestra los pesos de los niños ordenados de mayor a menor?

- A) Diego, Alejandro, Luis.
- B) Alejandro, Luis, Diego.
- C) Luis, Diego, Alejandro.
- D) Luis, Alejandro, Diego.

**114** Una pista circular para bicicletas tiene 120 metros de diámetro. Si un ciclista le da una vuelta completa a la pista, ¿qué distancia habrá recorrido? (Considera  $\pi = 3.14$ )

- A) 188.4 m
- B) 376.8 m
- C) 753.6 m
- D) 11 304 m

**116** Lee lo siguiente:  
Una vendedora repartió \_\_\_\_\_ manzanas en cantidades iguales en 11 canastas. Cada canasta quedó con 47 manzanas y le sobran 2.

¿Qué opción completa correctamente el enunciado anterior?

- A) 69
- B) 105
- C) 515
- D) 519

**117** De un grupo de 30 alumnos, el 80 % obtuvo una calificación superior a 8. ¿Qué fracción representa el porcentaje de alumnos que obtuvo una calificación superior a 8?



- A)  $\frac{1}{10}$
- B)  $\frac{3}{8}$
- C)  $\frac{4}{5}$
- D)  $\frac{2}{6}$

Continuar

## Sección 7

### MATEMÁTICAS

**118** ¿Cuál de las siguientes figuras tiene diagonales que miden lo mismo y se cortan perpendicularmente?

- A) 
- B) 
- C) 

D)



**119** ¿Qué número se debe sumar a 1.287 para que en la posición del 8 aparezca un 7?

- A) 9
- B) 0.9
- C) 0.09
- D) 0.009

**120** Luis tiene tres tubos de metal que miden 39 m, 81 m y 54 m; los quiere cortar en tramos exactos mayores de 1 m y de la misma medida todos; entonces, ¿de qué medidas debe cortarlos para que no le sobre nada de los tubos?

- A) 3 m
- B) 6 m
- C) 9 m
- D) 13 m

**121** Carmen tiene 4.125 kg de azúcar, si quiere repartirla en 5 recipientes de tal modo que quede la misma cantidad en cada uno de ellos, ¿cuánta azúcar colocará en cada recipiente?

- A) 1.212 kg
- B) 0.1212 kg
- C) 8.25 kg
- D) 0.825 kg

**122** ¿Cuál de los siguientes cuadriláteros **no** tiene sus lados paralelos dos a dos?

- A) El rectángulo.
- B) El rombo.
- C) El trapezoide.
- D) El romboide.

**123** Ernesto encontró un pentágono regular en su libro de recortes de matemáticas, el cual tiene dibujado el siguiente ángulo:



¿Cuánto debe medir este ángulo?

- A)  $108^\circ$
- B)  $72^\circ$
- C)  $54^\circ$
- D)  $36^\circ$

**124** Desde un avión, Ernesto tomó una foto del terreno que ocupa el pueblo donde él y su familia viven.

**FOTO DEL TERRENO**



Si la escala a la que está la foto es 1:125000 entonces, ¿cuál será la distancia real de la medida marcada en la foto del terreno del pueblo de Ernesto?

- A) 1 000 m
- B) 1 00 m
- C) 100 km
- D) 10 km

**125** Considera la siguiente figura:



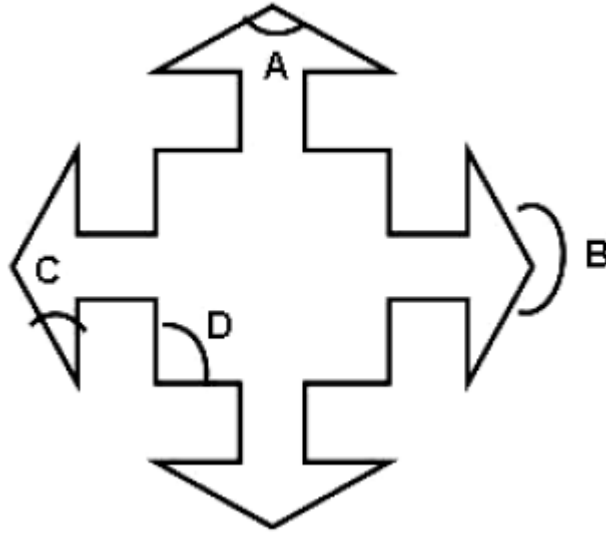

¿Cuál de los ángulos marcados es agudo?

- A) A
- B) B
- C) C
- D) D

**126** Uno de mis deportes favoritos es el baloncesto, si dicen en las noticias que uno de mis ídolos en este deporte mide aproximadamente 6.88 pies de altura, entonces ¿cuál será su estatura en metros? (recuerda que 1 m equivale a 3.28 pies).

- A) 2.29
- B) 2.25
- C) 2.09
- D) 2.08

**127** Se aplicó un examen de 15 preguntas a un grupo de 20 alumnos. El número de aciertos obtenido por cada uno fue el siguiente:

Número de aciertos	Número de alumnos
5	1
6	1
7	2
8	3
9	3
10	1
11	1
12	2
13	3
14	2
15	1
Total	20

Si se considera que los alumnos que tengan 7 ó menos aciertos en el examen estarán reprobados, ¿qué porcentaje de alumnos reprobó?

- A) 2%
- B) 4%
- C) 15%
- D) 20%

**128** Con 100 g de café de grano se preparan 8 tazas de café, con 400 g se preparan 32 tazas y con 700 g se preparan 56 tazas. ¿Cuál de las siguientes tablas representa la cantidad de tazas que se preparan con 300, 500 y 800 gramos?

- A)

Gramos de café	Número de tazas
300	21
500	35
800	56
- B)

Gramos de café	Número de tazas
300	24
500	40
800	64
- C)

Gramos de café	Número de tazas
300	27
500	45
800	72

○ D)	Gramos de café	Número de tazas
	300	72
	500	120
	800	192

**ESPAÑOL**

Lee lo siguiente:

A los pies de los Andes, en la Patagonia argentina, vivió hace 135 millones de años una extraña bestia con cabeza de dinosaurio, pero con cola de pez. Así lo afirman un grupo de científicos argentinos en un artículo que apareció **impreso** en la revista *Science* en **noviembre** del 2005. Los investigadores han bautizado a este reptil marino como Godzilla, aunque su nombre original es *Dakosaurus andiniensis*. El equipo científico descubrió en 1996 el fósil de cráneo completo de 76 centímetros de largo en Pampa Tril, que es una región al noreste de la provincia de Neuquén. Al parecer, algunos vecinos que **deambulaban** por la zona encontraron diversos fósiles animales y los llevaron hasta el museo de la localidad, lo que propició que se organizara una expedición para buscar sus restos. Un fósil es una impresión, vestigio o molde que denota la existencia de organismos antiguos. Los descubridores de Godzilla consideran que se trata de un depredador acuático poco común ya que no se asemeja a otros dinosaurios marinos, tales como los *ictiosaurios* o el *nothosaurus*. Tres son las principales diferencia entre el *Dakosaurus andiniensis* y los otros dinosaurios marinos: su tamaño. Godzilla alcanzaba los 3.90 metros desde la nariz hasta la cola, sus **amplias** mandíbulas, median unos 46 cm, y sus 13 dientes afilados de grandes dimensiones que utilizaba para desgarrar a sus presas.

**129** ¿Cuál crees que sea el mejor título para este texto?

- A) Godzilla vivió en la Patagonia. Descubierto un depredador acuático de apariencia insólita.
- B) ¡El ataque de Godzilla!
- C) Hace 135 millones de años, en lo que hoy es la Patagonia argentina, vivió un extraño reptil.
- D) Visite la Patagonia. Un lugar lleno de animales insólitos.

**130** ¿Cuál de las siguientes opciones resume mejor el primer párrafo del texto?

- A) Un grupo de científicos dice que hace mucho tiempo cerca de los Andes, en lo que hoy es Argentina, vivió una extraña criatura llamada *Dakosaurus andiniensis*.
- B) A los pies de los Andes, en la Patagonia argentina, vivió hace 135 millones de años una extraña bestia con cabeza de dinosaurio, pero con cola de pez. Así lo afirman un grupo de científicos argentinos en un artículo que apareció impreso en la revista *Science* en noviembre del 2005. Los investigadores han bautizado a este reptil marino como Godzilla, aunque su nombre original es *Dakosaurus andiniensis*.
- C) En el año 2005, un grupo de científicos argentinos publicaron en la revista *Science*, que habían descubierto a Godzilla en la Patagonia.
- D) El *Dakosaurus andiniensis*, también conocido como Godzilla, fue un reptil con cola de pez que vivió hace 135 millones de años en la Patagonia argentina.

**131** ¿Cuál de las siguientes oraciones es una definición?

- A) Un fósil es una impresión, vestigio o molde que denota la existencia de organismos antiguos.
- B) El equipo científico descubrió en 1996 el fósil de cráneo completo de 76 centímetros de largo en Pampa Tril.

- C) A los pies de los Andes, en la Patagonia argentina, vivió hace 135 millones de años una extraña bestia.
- D) Los descubridores de Godzilla consideran que se trata de un depredador acuático poco común.

**132** ¿En cuál de los siguientes fragmentos aparece una explicación?

- A) Al parecer, algunos vecinos que deambulaban por la zona encontraron diversos fósiles animales y los llevaron hasta el museo de la localidad.
- B) El equipo científico descubrió en 1996 el fósil de cráneo completo de 76 centímetros de largo en Pampa Tril, que es una región al noreste de la provincia de Neuquén.
- C) Godzilla alcanzaba los 3.90 metros desde la nariz hasta la cola, sus mandíbulas medían unos 46 cm y tenía 13 dientes afilados de grandes dimensiones.
- D) A los pies de los Andes vivió hace 135 millones de años una extraña bestia con cabeza de dinosaurio, pero con cola de pez.

**133** ¿Cómo es el cuerpo del Dakosaurus andiniensis o Godzilla?

- A) Tiene cabeza de dinosaurio y cola de pez.
- B) Tiene cabeza de dinosaurio y no tiene cola de pez.
- C) No tiene cabeza de dinosaurio y tiene cola de pez.
- D) No tiene cabeza de dinosaurio ni cabeza de pez.

**134** Elige la opción en que se utilicen ejemplos.

- A) Los descubridores de Godzilla consideran que se trata de un depredador acuático poco común ya que no se asemeja a otros dinosaurios marinos, tales como los *ictiosaurios* o el *nothosaurus*.
- B) Al parecer, algunos vecinos que deambulaban por la zona encontraron diversos fósiles animales y los llevaron hasta el museo de la localidad.
- C) Los investigadores han bautizado a este reptil marino como Godzilla, aunque su nombre original es *Dakosaurus andiniensis*.
- D) Godzilla alcanzaba los 3.90 metros desde la nariz hasta la cola, sus mandíbulas medían unos 46 cm y tenía 13 dientes afilados de grandes dimensiones que utilizaba para desgarrar a sus presas.

**135** Regresa nuevamente al texto y fíjate bien en las palabras que están subrayadas. ¿Sabes por qué todas ellas se escriben con "m" intermedia y no con "n"?

- A) Porque antes de "b" y "p" siempre se escribe "m".
- B) Porque son palabras de la misma familia.
- C) Porque después de vocal siempre se escribe "m".
- D) Porque no son palabras esdrújulas.

**136** Lee nuevamente la última parte del texto:

Tres son las principales diferencias entre el *Dakosaurus andiniensis* y los otros dinosaurios marinos: su tamaño, Godzilla alcanzaba los 3,90 metros desde la nariz hasta la cola; sus amplias mandíbulas, medían unos 46 cm, y sus 13 dientes afilados de grandes dimensiones que utilizaba para desgarrar a sus presas. En el párrafo anterior se utilizan los dos puntos para

- A) introducir los elementos en una enumeración.
- B) introducir una idea contraria.

- C) introducir una cita textual.
- D) introducir un diálogo.

Continuar

## Sección 8

### HISTORIA

**137** ¿Cuál fue el primer pueblo mesoamericano del periodo Posclásico que contó con un ejército permanente?

- A) Teotihuacanos.
- B) Zapotecas.
- C) Toltecas.
- D) Mexicas.

**138** ¿Qué pueblo andino habló el quechua como idioma oficial?

- A) Inca.
- B) Nazca.
- C) Chavín.
- D) Mochica.

**139** Observa el siguiente listado.

- |    |                    |            |  |            |    |     |     |            |
|----|--------------------|------------|--|------------|----|-----|-----|------------|
| 1) |                    |            |  | Numeración |    |     |     | vigesimal  |
| 2) |                    |            |  | Escritura  |    |     |     | alfabética |
| 3) |                    | Invencción |  |            | de |     |     | cero       |
| 4) | Calendario         |            |  |            |    | del | 365 | días       |
| 5) |                    |            |  | Religión   |    |     |     | monoteísta |
| 6) | Cultivo de la papa |            |  |            |    |     |     |            |

¿Cuál es la opción que incluye dos aportaciones culturales del pueblo mexicana?

- A) 3, 5
- B) 5, 6
- C) 1, 4
- D) 2, 3

**140** Entre los incas, ¿a quién estaba dirigida la educación escolar?

- A) A los nobles.
- B) A los plebeyos.
- C) A los militares.
- D) A los comerciantes.

**141** ¿Cuál fue la principal causa que propició la caída del Imperio Romano de Occidente?

- A) Las extensas fronteras difíciles de mantener seguras.

- B) Las constantes invasiones de bárbaros germánicos.
- C) El creciente ejército que costaba mucho mantener.
- D) El gasto enorme para mantener a la nobleza y al rey.

**142** ¿Qué nuevo grupo social existió durante el periodo feudal?

- A) Siervos.
- B) Esclavos.
- C) Plebeyos.
- D) Proletarios.

**143** ¿Cuál fue la principal actividad económica de las sociedades feudales?

- A) La producción agrícola y ganadera.
- B) La extracción minera y la metalurgia.
- C) El comercio marítimo de oro y plata.
- D) La industria cerámica y de textiles.

**144** En el año 476 el Imperio Romano desaparece, en su parte oriental se inicia el esplendor del Imperio Bizantino. ¿Qué característica presentó la Iglesia en este nuevo imperio?

- A) El Imperio Bizantino extendió el poder religioso y político del Papa.
- B) El catolicismo surgió en este lugar y se extendió en el mundo de la época.
- C) Se decretó que el Papa nombrara a los emperadores de Bizancio.
- D) La Iglesia se dividió en dos, católica en el occidente y ortodoxa en el oriente.

**145** ¿En cuál de las siguientes opciones se describe la importancia de las Cruzadas para el desarrollo del comercio europeo?

- A) A causa de la invasión árabe a la ciudad de Jerusalén, los reinos de Europa occidental organizaron un ejército con la intención de liberarla, además conocieron nuevos productos que llevaron a Europa.
- B) Jerusalén fue invadida por los árabes, con esto obtuvieron el control económico de la zona del Mar Mediterráneo y no permitieron el intercambio de productos con los pueblos orientales.
- C) En la ciudad de Jerusalén los reinos europeos cristianos organizaron un ejército con la intención de extender la fe cristiana en la región del Medio Oriente.
- D) La ciudad de Jerusalén controlaba el intercambio comercial de toda la zona del Mar Mediterráneo. Los reinos europeos la invadieron y se enriquecieron.

**146** ¿Cuál de las siguientes opciones menciona datos importantes de la civilización islámica?

- A) Se desarrolló en lo que actualmente es Líbano, su libro sagrado era el Talmud.
- B) Fue una civilización agrícola y se destacaba el culto a un profeta llamado Elías.
- C) Su líder religioso fue Mahoma y su libro sagrado era el Corán.
- D) Se inició en lo que actualmente es Israel y su principal centro religioso fue el Vaticano en Roma.

**147** ¿Cuál de las siguientes características identifica a la cultura china durante la Edad Media?

- A) La base de su economía fue la agricultura, tenían un sistema de riego compuesto de diques y canales, su principal cultivo era el arroz. Los arios aportaron el idioma sánscrito.
- B) Los emperadores no tuvieron un gran poder político como en otras culturas, eran respetados como figuras religiosas pero no participaban en las decisiones de gobierno.
- C) Las ciudades fueron centros de gobierno, de comercio y de producción de mercancías, se fabricaban artículos como telas de seda y cerámica fina.
- D) Tuvieron una dinastía de gobernantes llamada Gupta que gobernó principalmente en el norte del territorio.

**148** Durante la Edad Media una civilización asiática se destacó por su avance científico. ¿Cuál de las siguientes civilizaciones inventó el papel, la imprenta y la pólvora?

- A) India.
- B) China.
- C) Japón.
- D) Mongolia.

**149** En el siglo XV, las ciudades en Europa se convierten en los principales centros de poder político, económico y cultural. ¿Cuál fue una de las causas de este fortalecimiento?

- A) Se cerraron las fronteras comerciales entre Occidente y Oriente por causa de las Cruzadas.
- B) Las ciudades adquirieron importancia por el desarrollo del comercio.
- C) Los señores feudales promovieron la democracia y la libertad religiosa.
- D) Aumentó la religiosidad del pueblo, se crearon numerosos conventos y monasterios en las ciudades.

**152** ¿Cuál fue la principal causa que impulsó los viajes de exploración a partir del siglo XV?

- A) Extender la religión católica en África y Asia.
- B) Establecer intercambio cultural con los pueblos del norte de Europa.
- C) Organizar un ejército cristiano para derrotar a los árabes.
- D) Buscar nuevas vías de comunicación para facilitar el comercio de los reinos europeos.

**153** En 1492, Cristóbal Colon llegó a la isla de Guanahaní ubicada en los litorales de América. ¿Cuál fue una consecuencia de este hecho histórico?

- A) España inició el periodo cultural denominado Renacimiento.
- B) España y Portugal continuaron con el desarrollo cultural del antiguo Imperio Romano.
- C) Portugal dejó de utilizar en sus fincas esclavos de origen africano.
- D) España y Portugal iniciaron la explotación de nuevas tierras y de los nativos.

**154** ¿En cuál de las siguientes opciones se mencionan las características del movimiento filosófico denominado Humanismo?

- A) Fue un movimiento intelectual que surgió en América. Se desarrolló principalmente en la música.
- B) Surgió dentro de la civilización árabe y establecía que Dios era el centro del conocimiento.
- C) Se desarrolló en Europa, invitaba al hombre a confiar en el uso de la razón y el conocimiento.

D) Fue un movimiento cultural que tenía como base el estudio del derecho romano.

**155** ¿Cuál fue uno de los más importantes inventos del periodo renacentista en Europa?

A) La cartografía.

B) La imprenta.

C) La pólvora.

D) La brújula.

**156** ¿Cuál fue la principal causa que inició la Reforma Protestante en Alemania?

A) Los abusos que la Iglesia católica ejercía mediante la venta de indulgencias.

B) La disputa entre los cardenales por obtener mayor poder económico y político.

C) El dominio de los reyes por imponer a los funcionarios de la Iglesia católica.

D) La evangelización de los nuevos territorios conquistados en poder de los reyes.

Finalizar